

CHOOZE

➤ Instruções

Chooze Hang 3

CH974

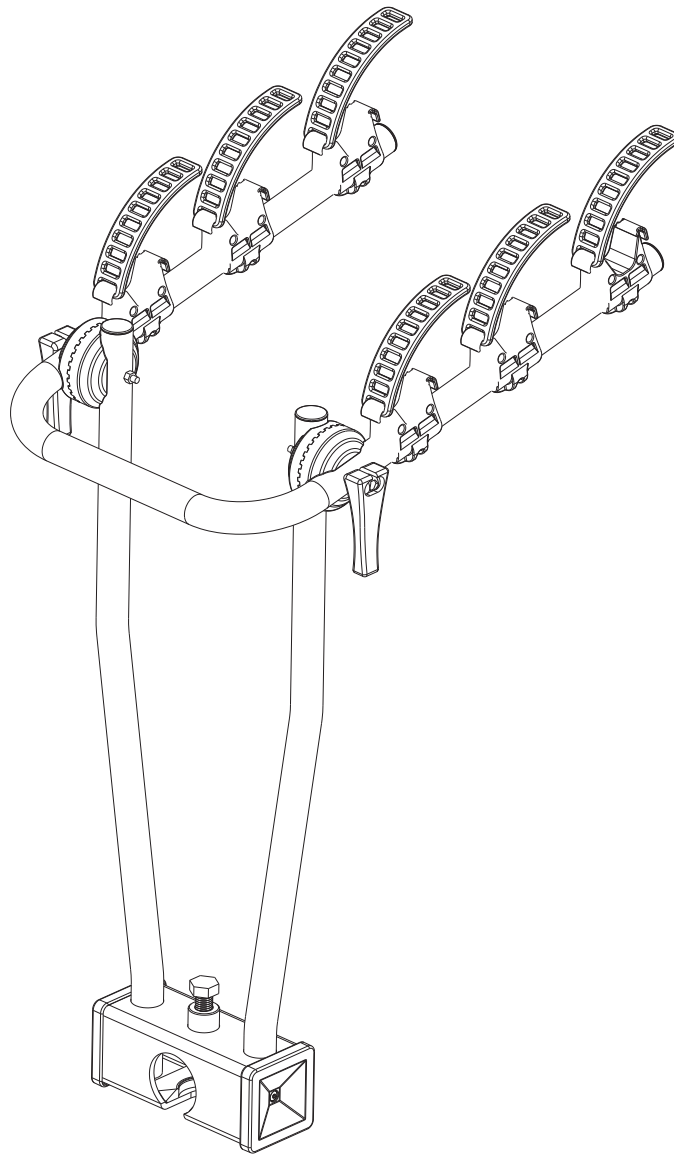

Sua melhor escolha

chooze.com.br

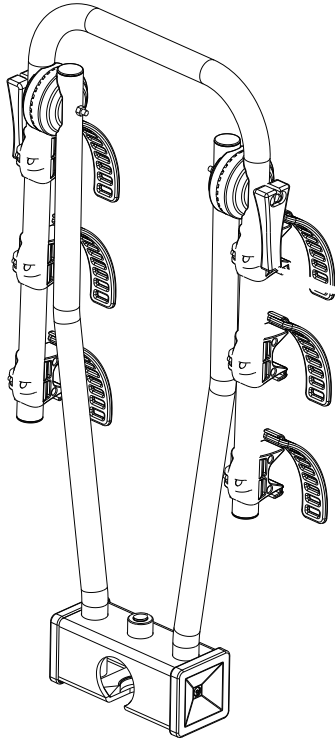

x1

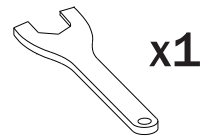
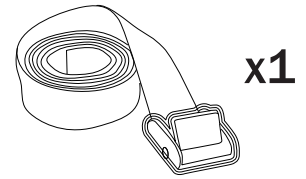
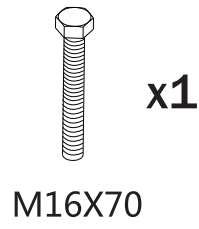

1

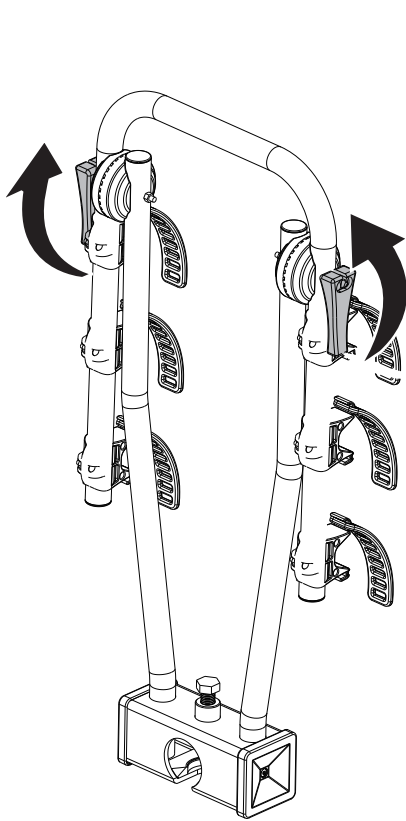

A

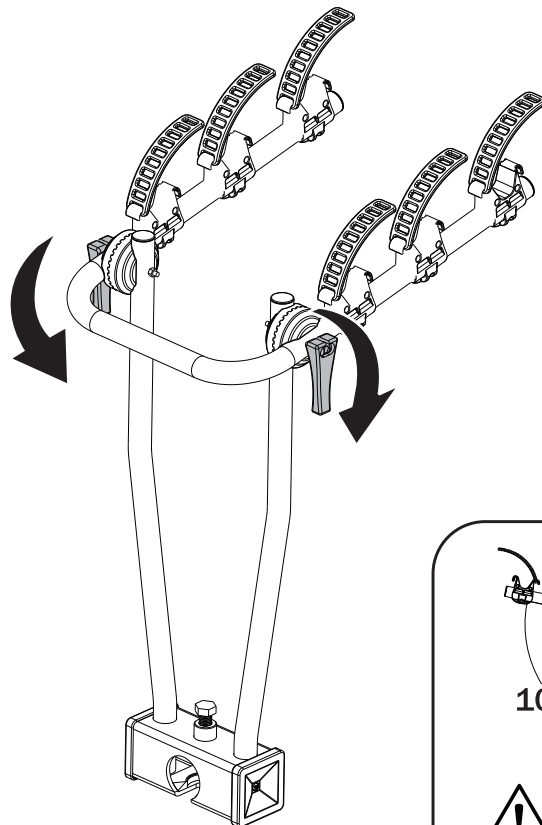

B

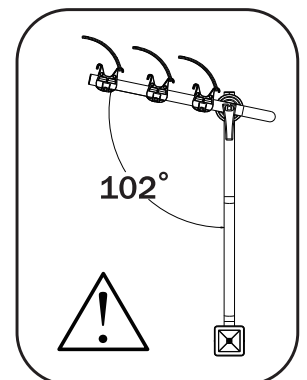

2

CHOOZE

Sua melhor escolha

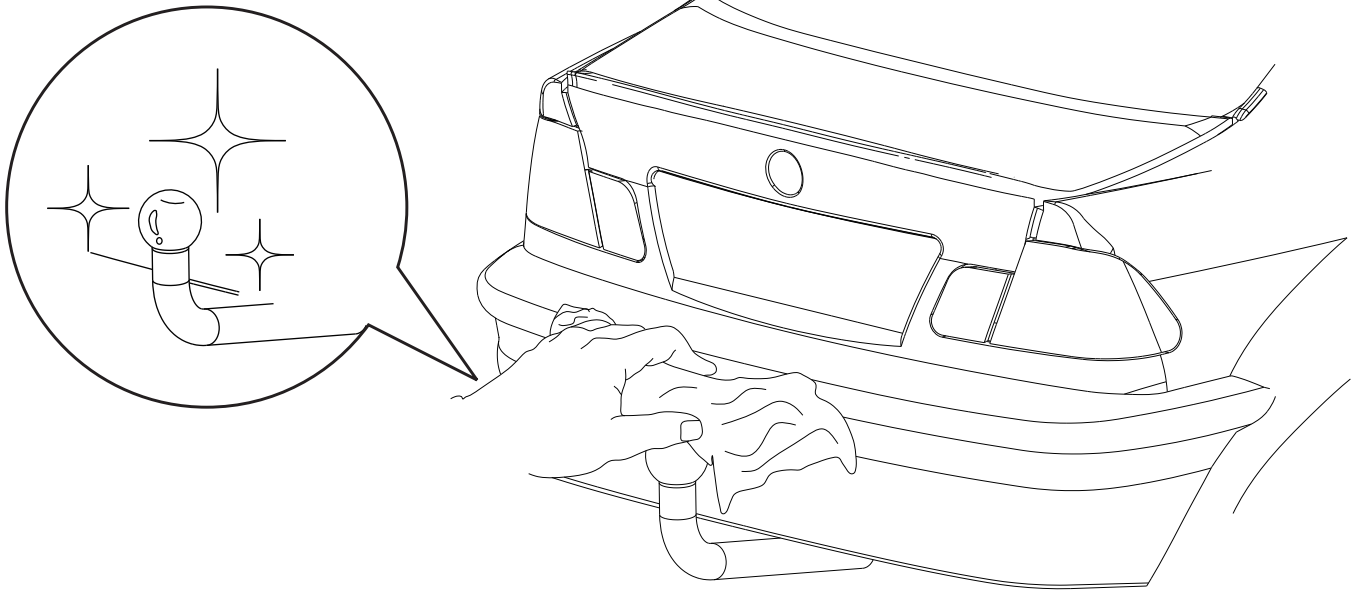

3

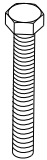

x1

M16X70

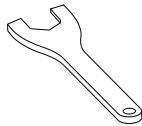

x1

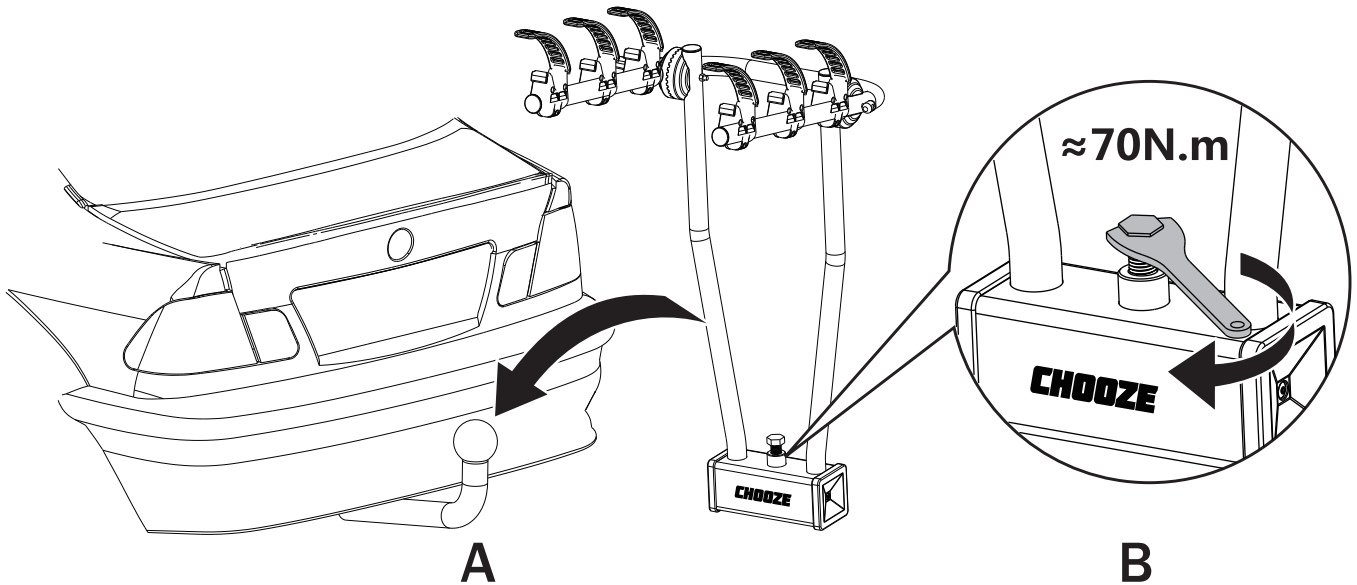

4



Max.
15kg

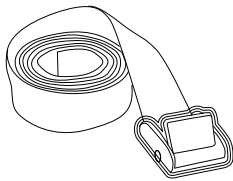
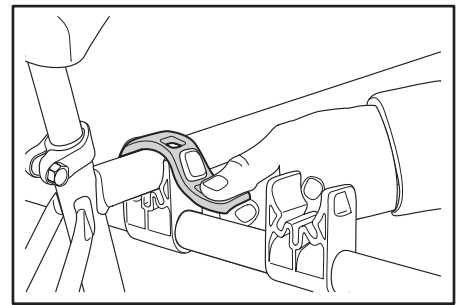
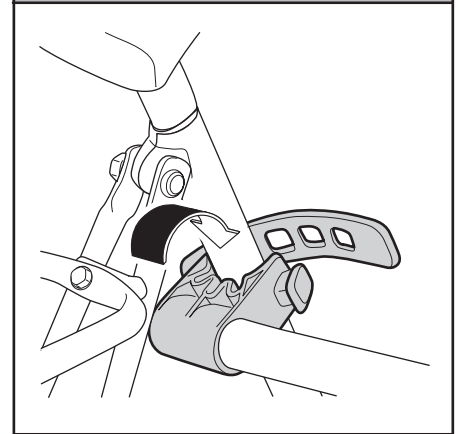
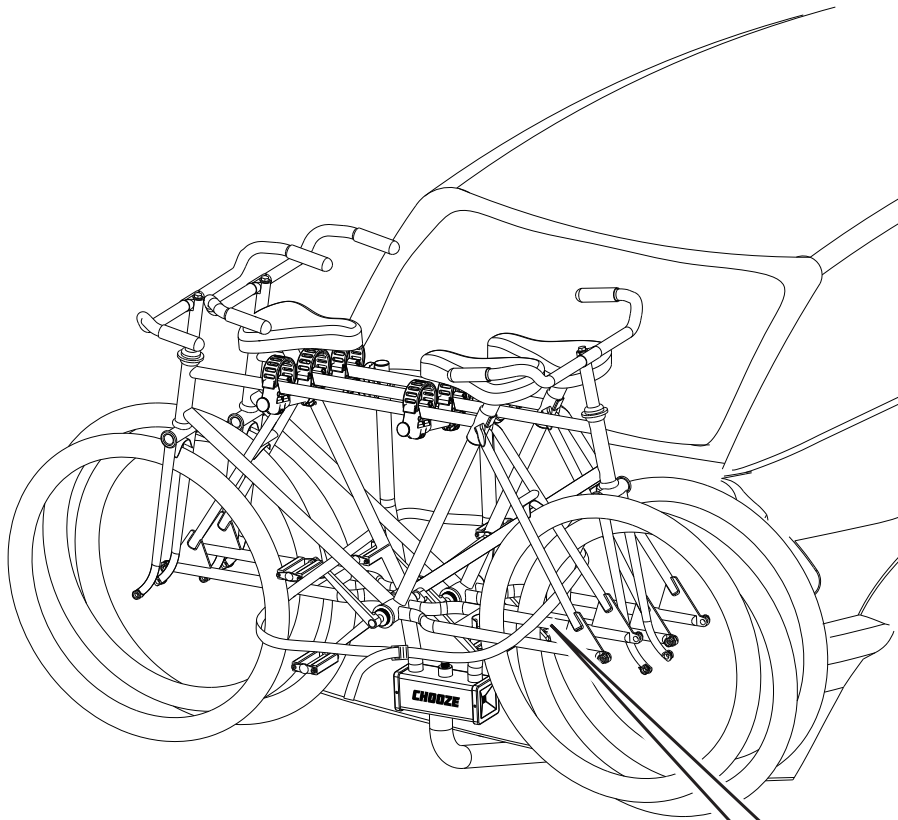

x1

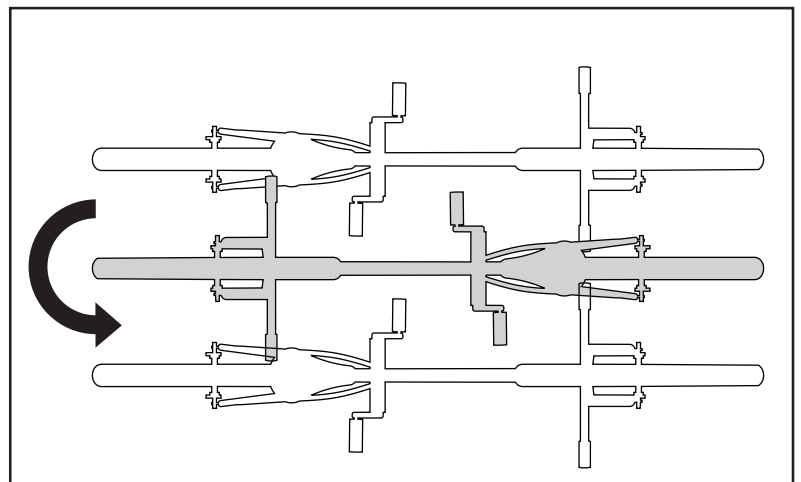
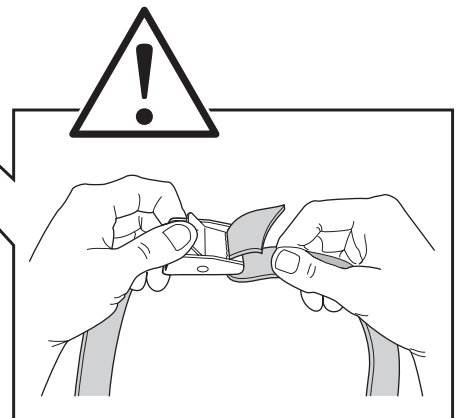

CHOOZE
Sua melhor escolha

OBSERVAÇÕES GERAIS

01. Leia e observe as instruções cuidadosamente antes de usar o produto e mantenha-o em um local seguro para próximo uso. Verifique a lista de peças após abrir o pacote. Certifique-se de que todas as peças estão totalmente montadas de acordo com as instruções antes de instalar o suporte no engate do automóvel.
02. O usuário é responsável pela montagem e instalação e o fabricante se isenta de qualquer responsabilidade devido ao encaixe ou uso impróprio do produto.
03. Falhas na instalação do suporte de bicicletas ou falhas na fixação das bicicletas ao suporte podem causar danos ao veículo ou bicicletas, podendo resultar em ferimentos pessoais graves.
04. Não use este produto para finalidades diferentes daquelas para as quais foi projetado. Não faça adaptações ou modificações em nenhum componente do produto. Remova o suporte de bicicleta se não estiver em uso.
05. Não use o suporte para transportar mais bicicletas do que o recomendado. O peso de cada bicicleta não pode exceder 15kg.
06. Verifique e confira o aperto do pino bola do reboque, para evitar que o suporte de bicicleta gire para os lados (tamanho mínimo do pino bola: diâmetro 50 mm). Sempre verifique a limitação de peso do seu sistema de reboque (mínimo de 50 kgs vertical, de cima para baixo) e nunca o sobrecarregue.
07. Este suporte de bicicleta não se destina ao transporte de bicicletas tandem, elétricas ou reclinadas.
08. Não transporte bicicletas com assentos infantis, cestos, protetores de roda, protetores completos para bicicleta ou motores, fechos (não permanentes) e bombas de ar. Todas as peças facilmente removíveis das bicicletas deverão ser removidas antes do transporte, porque essas peças poderão soltar-se durante o transporte devido ao aumento da resistência do ar e da vibração e podem representar um perigo para os demais usuários da via.

USO SEGURO E ADEQUADO

01. Certifique-se de limpar a superfície do pino bola de reboque completamente antes de instalar o suporte de bicicleta e confira o aperto do pino bola de reboque.
02. Use sempre a correia de segurança para prender as bicicletas no suporte de bicicletas.
03. Verifique se a distância do escapamento até os pneus da bicicleta é segura para a sua bicicleta ou para as correias do transportador. ****O calor do escapamento pode danificar a bicicleta ou o suporte de bicicletas****. Se a saída estiver direta para a bicicleta ou suporte de bicicleta, não o utilize.
04. Se o seu veículo estiver equipado com sistema de abertura automática do porta-malas, desative esta função ao utilizar o suporte de bicicletas e abra o porta-malas manualmente.
05. Ao carregar as bicicletas, remova todas as peças soltas e acessórios das bicicletas (bolsas de ferramentas, porta-bebês, bombas de ar, etc.)
06. Posicione sempre a bicicleta maior/mais pesada primeiro e mais próxima do carro e, em seguida, posicione a bicicleta menor.
07. O usuário é responsável por verificar periodicamente se todas as ferragens, correias, botões e dispositivos estão bem apertados para fins de segurança.
08. Em alguns modelos de carros ou modelos de bicicletas será necessário usar proteções extras para proteger as bicicletas e a tampa traseira do veículo de possível arranhões (proteções não inclusas, vendidas separadamente).
09. Cuidado ao abrir portões, subir ou descer rampas, valas e valetas.
10. É necessário reduzir a velocidade do veículo no uso do suporte de bicicleta com as bicicletas instaladas.
11. As fechaduras usadas neste suporte de bicicleta é um dificultador para roubo, mantenha seu suporte de bicicleta sobre as suas vistas, evite deixá-lo instalado fora de local seguro. Sua instalação é muito prática, facilitando a instalação e desinstalação.
12. Recomendamos utilizar o adaptador de luzes traseiras e placa auxiliar de identificação do veículo (acessórios vendidos separadamente).

SEGURANÇA NA ESTRADA

01. Antes de sair com o veículo, verifique se a placa de luzes do suporte de bicicleta está funcionando corretamente (acessório vendido separadamente).
02. O suporte para bicicletas aumenta o comprimento do veículo, e as bicicletas podem aumentar sua largura e altura. Esteja ciente disso ao passar por espaços de folga estreitos ou baixos e ao dar marcha ré. Quaisquer cargas que excedam as dimensões indicadas devem, no entanto, respeitar os regulamentos existentes e ser devidamente amarradas.
03. A carga do suporte de bicicletas afetará a direção, portanto, mais cuidado. Obedeça e não exceda o limite de velocidade da estrada e não dirija a mais de 120 km/h (75 mph), limite máximo testado por este equipamento.
04. Dirigir lentamente sobre lombadas. Respeite o limite de velocidade e adapte sua velocidade às condições da estrada.
05. A direção fora de estrada não é recomendada e pode resultar em danos ao seu veículo, receptor de engate, suporte para bicicletas ou bicicletas.
06. Se você bater em alguma lombada ou buraco na estrada, pare o veículo e inspecione as bicicletas e o suporte. Se notar algo errado, remova e não use o suporte de bicicletas.
07. Certifique-se de que haja uma distância segura entre as bicicletas e o solo, especialmente ao entrar em uma rampa, ou possível active ou declive do solo.

CUIDADOS COM SEU SUPORTE DE BICICLETA

01. Inspeção periodicamente o produto quanto a sinais de desgaste, corrosão e fadiga.
02. Não use o suporte com peças defeituosas, entre em contato com o revendedor para substituí-las antes de usá-las novamente.
03. Retire o suporte antes de lavar o veículo em um lava-rápido.
04. Para manter o seu produto nas melhores condições, é recomendável retirá-lo do automóvel quando não estiver em uso. Esteja ciente de que este produto não foi projetado para resistir a condições climáticas extremas, sua longevidade em regiões litorâneas é mais curta devido à corrosão de metais.
05. Lubrifique periodicamente os parafusos para evitar corrosão principalmente em regiões litorâneas.

